

Brugervejledning til Extro-Stripper

Inden start

Extro-Stripper egner sig til aftagning af fastlimede gulvbelægninger i tørre rum. Ved anden brug bortfalder garantien.

Extro-Stripper skraller gulvbelægningen af i strimler, som forinden kan være forskåret i knivens bredde.

Extro-Stripper kører selv frem med en hastighed der er nøje afstemt med knivens slagfrekvens (5000/min)

Når betjeningshåndtaget trækkes tilbage løftes drivhjulene op fra underlaget og maskine stopper sin fremdrift.

Sikkerhed

Kniven skal afmonteres under transport.

Ved reparation skal nettilslutningen(230V) afbrydes.

Brug altid høreværn når der arbejdes med Extro-Stripperen.

Vær opmærksom på at når afbryderen på håndtaget aktiveres, starter motoren først langsomt og øger derefter omdrejningerne, maskinen kører derefter fremad, samtidig med at kniven arbejder.

Aftagning af belægninger

Hvis der ikke anvendes kniv med sideskær bør gulvbelægningen skæres i strimler i knivens bredde (350 mm) før arbejdet påbegyndes.

Kniven

Da kniven sædvanligvis sliber sig selv under arbejdet, når underlaget er af beton, er det en fordel med mellemrum at vende kniven således at "fasen" (1) hele tiden vender opad. Kniven skal kun skiftes, hvis den er bøjet eller slidt 1/3 del væk, således at den har mistet sin fleksibilitet og derved har svært ved at følge gulvets ujævnheder. Ved bløde underlag som parket- eller spånpladegulve vendes "fasen" (2) nedad. Kniven udskiftes ved at løsne de fem skruer på klingeholderen (20)

Vær opmærksom på at kniven bliver monteret helt på plads og ligger an mod bagkanten af knivholderen.

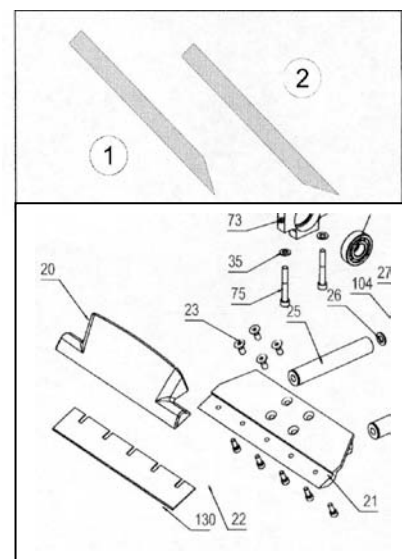

Drivhjul

Drivhjulene slides under arbejdet. Når slidbanen er slidt ca. 16 mm ned bør disse udskiftes, idet arbejdsvinklen ændres i takt med nedslidningen. Extro-Stripperen kan derfor "køre" over gulvbelægningen. Det er oftest tilfældet i forbindelse med aftagning af skum- og tyndere pvc-belægninger.

Arbejdsteknik

Inden arbejdsstart kan det være en fordel at skære gulvbelægningen i strimler på ca. 35 cm, hvis der ikke benyttes en kniv med sideskær.

Den første bane (1) der afstrippes bør være på tværs af lokalet. De øvrige baner 2,3,4 o.s.v. startes fra bane 1. Se tegning:

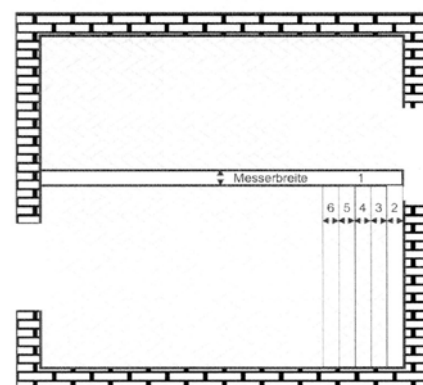

Pull Back system

Det patenterede Pull Back system (udkobling af drivhjul) er udviklet for på en enkel måde at kunne trække Extro-Stripperen baglæns.

Når der arbejdes op mod en væg eller lignende og maskinen skal trækkes tilbage, trækkes håndtaget blot tilbage, hvorefter drivhjulene løftes fri af gulvet.

Maskinen bliver derefter stående, selvom drivhjulene kører rundt. Trækkes der kraftigere i håndtaget trækkes maskinen baglæns. (Bild 1).

Maskinen trækkes herefter hen til næste bane, hvor der skal afstrippes.

Skubbes håndtaget frem igen sænkes drivhjulene og maskinen kører fremad (Bild.2).

Når der arbejdes med maskinen skal håndtaget trykkes let fremad så drivhjulene hele tiden rører gulvet.

Udkoble Pull Back systemet

Ved aftagning af bestemte gulvbelægninger kan det være en fordel at sætte Pull Back systemet ud af kraft.

Bag på maskinen ses to skruer (Bild 3) som kan udkoble Pull Back systemet.

De to skruer løsnes så meget, at håndtaget kan trykkes en smule fremad, hvorefter skruerne igen skrues fast.

Når skaffet nu trækkes tilbage løftes kniven fri af gulvet, og maskinen kan trækkes tilbage kørende på de to små transporthjul.

Vedligeholdelse

Husk Ved isætning af ny kniv skal fassen vende opad (hårdt underlag)

Husk Arbejdet afvikles hurtigere med en skarp kniv

Husk Ved normalt brug skal Extro-Stripperen smøres per 500 kvm ved de to smørekopper, een på hver side ved knivophængen. Tryk kun tre til fire gange med fedtsprøjten. Der må ikke fyldes mere fedt på, fordi for meget fedt kan hindre svingerens frie bevægelse.

Husk Lad aldrig Extro-Stripperen stå og banke ind i et hårdt emne, som ikke giver efter. Kuglelejerne i plejlstangen bliver beskadiget.

Husk Extro-Stripperen bør sendes til service mindst én gang per år.

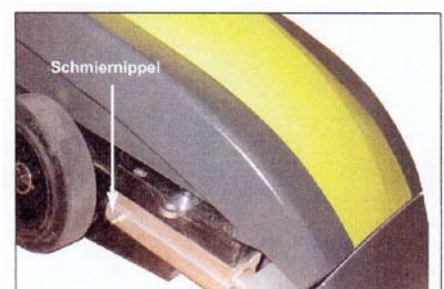
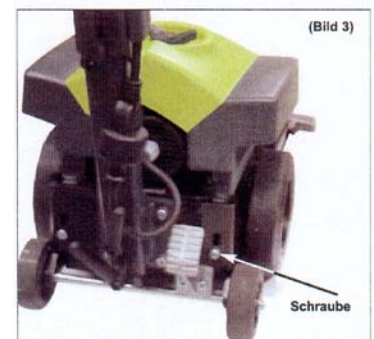
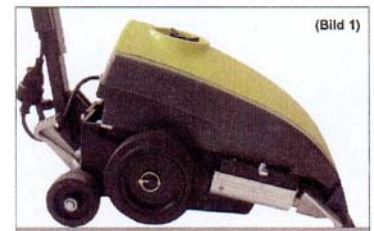

Tekniske specifikationer:

Nettilslutning	230 V
Motor	2500W, 11,6A
Knivslagtal	5000/min
Støjniveau	92dB(A)
Klangniveau	105dB(A)
Hand/Arm-vibration	10m/s ²
Totalvægt	112 kg

